

# Transpallet/ Elevatore elettrico 1.0 - 1.3 t

## Easymover



# Transpallet elettrico

Caratteristiche tecniche del transpallet elettrico					PP13
Identificazione	1.1	Costruttore			Toyota
	1.2	Modello			PP13
	1.3	Alimentazione			Elettrico
	1.4	Guida			A timone
	1.5	Portala nominale	Q	kg	1300
	1.6	Baricentro	c	mm	600
	1.8	Distanza schiena forche/asse ant.	x	mm	937
	1.9	Interasse	y	mm	1199
	Peso	2.1	Peso del carrello, compresa la batteria		kg
2.2		Pressione, con carico, su ruota trazione/ pivottante/ rulli forche		kg	570/60/992
2.3		Pressione, a vuoto, su ruota trazione/ pivottante/ rulli forche		kg	175/48/36
Ruote	3.1	Ruota trazione/pivottante/rulli forche (PU=Polietilene)			Tractothan/PU/PU
	3.2	Dimensione rullo, anteriore		mm	Ø250x60
	3.3	Dimensione ruota, posteriore		mm	Ø85
	3.4	Ruote aggiuntive (dimensioni)		mm	Ø100x40
	3.5	Ruote, numero anteriore/posteriore (x=ruote comandate)			2-/x/2
	3.6	Carreggiata anteriore	b <sub>10</sub>	mm	480
	3.7	Carreggiata posteriore	b <sub>11</sub>	mm	364
Dimensioni	4.4	Sollevamento forche	h <sub>3</sub>	mm	120
		Altezza di sollevamento	h <sub>23</sub>	mm	205
	4.9	Altezza timone in posizione di guida, min./max.	h <sub>14</sub>	mm	788/1270
	4.15	Altezza, forche abbasse	h <sub>13</sub>	mm	85
	4.19	Lunghezza totale	l <sub>1</sub>	mm	1570
	4.20	Lunghezza carrello forche escluse	l <sub>2</sub>	mm	420
	4.21	Larghezza telaio	b <sub>1</sub>	mm	700
	4.22	Dimensioni forche	s/e/l	mm	76/156/1150
	4.25	Scartamento esterno forche	b <sub>5</sub>	mm	520
	4.32	Luce da terra, centro dell'interasse	m <sub>2</sub>	mm	34
	4.33	Corridoio di stivaggio per palet 1000x1200 trasversale	A <sub>st</sub>	mm	1673
4.34	Corridoio di stivaggio per palet 800x1200 nel senso della lunghezza	A <sub>st</sub>	mm	1873	
4.35	Raggio di sterzata	W <sub>a</sub>	mm	1410	
Dati sulle prestazioni	5.1	Velocità di trazione, con/senza carico		km/h	4/5,5
	5.2	Velocità di sollevamento, con/senza carico		m/s	0,04/0,07
	5.3	Velocità di discesa, con/senza carico		m/s	0,04/0,04
	5.8	Pendenza superabile, con/senza carico		%	5/10 <sup>1)</sup>
	5.10	Freno di servizio			Elettromeccanico
Motore elettrico	6.1	Potenza motore di trazione S2 60 min		kW	0,5
	6.2	Potenza motore di sollevamento a S3 15%		kW	1,2 <sup>2)</sup>
	6.4	Tensione batteria, capacità nominale K <sub>s</sub>		V/Ah	2x12/63
	6.5	Peso batteria		kg	2x23
Altri	8.1	Tipo di controllo motore			Transistor, continuo
	8.4	Livello acustico al conducente in base a EN 12 053		dB(A)	66

1) Misurata sulla base degli standard della casa madre.

2) S3 4.5%.

Le prestazioni e le dimensioni del carrello sono nominali e soggette a tolleranze.

I prodotti e le specifiche tecniche Toyota possono subire modifiche senza preavviso

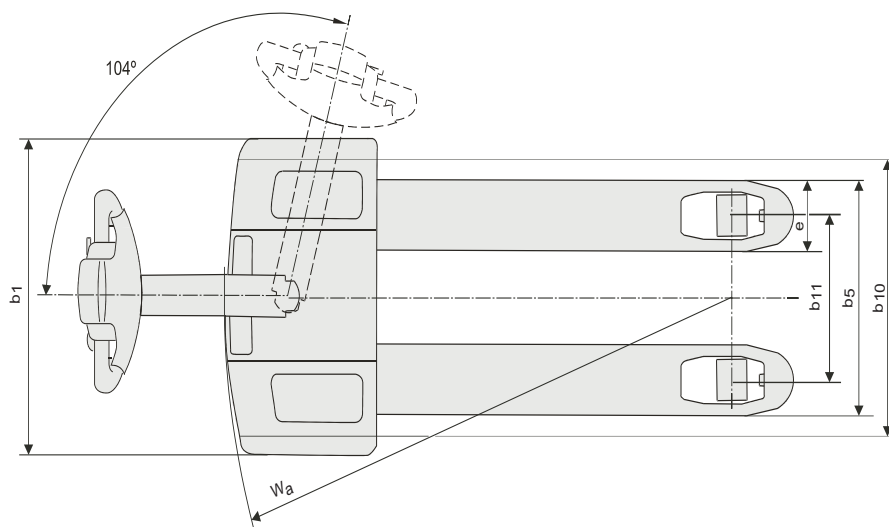
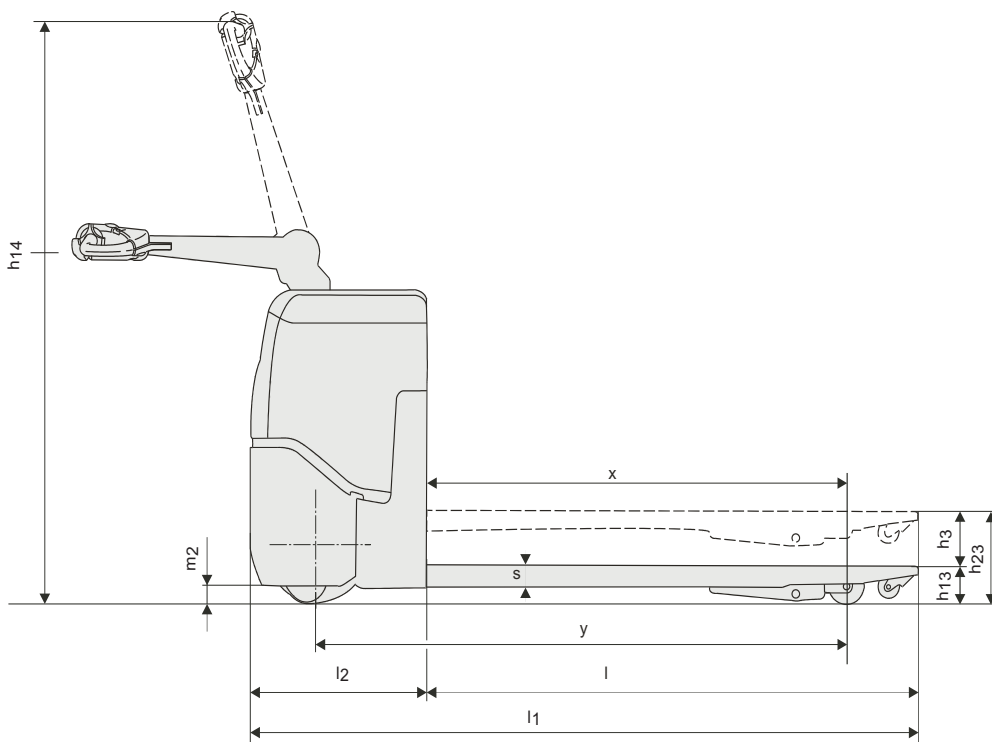

# Elevatore elettrico a timone

Caratteristiche elevatori elettrici					SP10
Identificazione	1.1	Costruttore			Toyota
	1.2	Modello			SP10
	1.3	Alimentazione			Elettrico
	1.4	Guida			A timone
	1.5	Portata nominale	Q	kg	1000
	1.6	Baricentro	c	mm	600
	1.8	Distanza schiena forche/asse ant.	x	mm	805
	1.9	Interasse	y	mm	1172
Peso	2.1	Peso del carrello, compresa la batteria		kg	420
	2.2	Pressione, con carico, su ruota trazione/ pivottante/ rulli forche		kg	360/70/500
	2.3	Pressione, a vuoto, su ruota trazione/ pivottante/ rulli forche		kg	210/70/60
Ruote	3.1	Ruota trazione/pivottante/rulli forche (PU=Polietilene)			Tractothan/PU/PU
	3.2	Dimensione rullo, anteriore		mm	Ø 250x60
	3.3	Dimensione ruota, posteriore		mm	Ø 85
	3.4	Ruote aggiuntive (dimensioni)		mm	Ø100x40
	3.5	Ruote, numero anteriore/posteriore (x=ruote comandate)			2-1x/2
	3.6	Carreggiata anteriore	b <sub>10</sub>	mm	480
	3.7	Carreggiata posteriore	b <sub>11</sub>	mm	364
Dimensioni	4.2	Ingombro minimo	h <sub>1</sub>	mm	1890
	4.4	Sollevamento forche	h <sub>3</sub>	mm	1495
		Altezza di sollevamento	h <sub>23</sub>	mm	1580
	4.5	Ingombro massimo	h <sub>4</sub>	mm	2040
	4.9	Altezza timone in posizione di guida, min./max.	h <sub>14</sub>	mm	1300
	4.15	Altezza, forche abbassate	h <sub>13</sub>	mm	85
	4.19	Lunghezza totale	l <sub>1</sub>	mm	1530
	4.20	Lunghezza carrello forche escluse	l <sub>2</sub>	mm	530
	4.21	Larghezza telaio	b <sub>1</sub> /b <sub>2</sub>	mm	700 <sup>1)</sup> /—
	4.22	Dimensioni forche	s/e/l	mm	60/150/1000,1150
	4.25	Scartamento esterno forche	b <sub>5</sub>	mm	536/550/685
	4.26	Scartamento interno bracci di supporto	b <sub>4</sub>	mm	—
	4.27	Larghezze bracci di supporto	b <sub>14</sub>	mm	—
	4.32	Luce da terra, centro dell'interasse	m <sub>1</sub>	mm	26
	4.34	Corridoio di stivaggio per pallet 800x1200 nel senso della lunghezza	A <sub>st</sub>	mm	2100
4.35	Raggio di sterzata	W <sub>a</sub>	mm	1340	
Dati sulle prestazioni	5.1	Velocità di trazione, con/senza carico		km/h	4,3/5,4
	5.2	Velocità di sollevamento, con/senza carico		m/s	0,12/0,22
	5.3	Velocità di discesa, con/senza carico		m/s	0,15/0,14
	5.8	Pendenza superabile, con/senza carico		%	5/10 <sup>2)</sup>
	5.10	Freno di servizio			Elettromagnetico
Motore elettrico	6.1	Potenza motore di trazione S2 60 min		kW	0,5
	6.2	Potenza motore di sollevamento a S3 5%		kW	1,4
	6.4	Tensione batteria, capacità nominale K <sub>s</sub>		V/Ah	2x12/63
	6.5	Peso batteria		kg	2x23
Altri	8.1	Tipo di controllo motore			Transistore., continuo
	8.4	Livello acustico al conducente in base a EN 12 053		dB(A)	66

1) Con b<sub>5</sub> = 685 mm, il telaio ha una larghezza di 790 mm.

2) Misurata sulla base degli standard della casa madre.

Le prestazioni e le dimensioni del carrello sono nominali e soggette a tolleranze.

I prodotti e le specifiche tecniche Toyota possono subire modifiche senza preavviso

# Montanti

# Easymover

Modello			SP10	
$h_{23}$	Altezza sollevamento ( $h_{13}+h_3$ )	mm	1580	2000
$h_3$	Sollevamento forche	mm	1495	1915
$h_1$	Ingombro minimo	mm	1890	2310
$h_4$	Ingombro massimo	mm	—	—

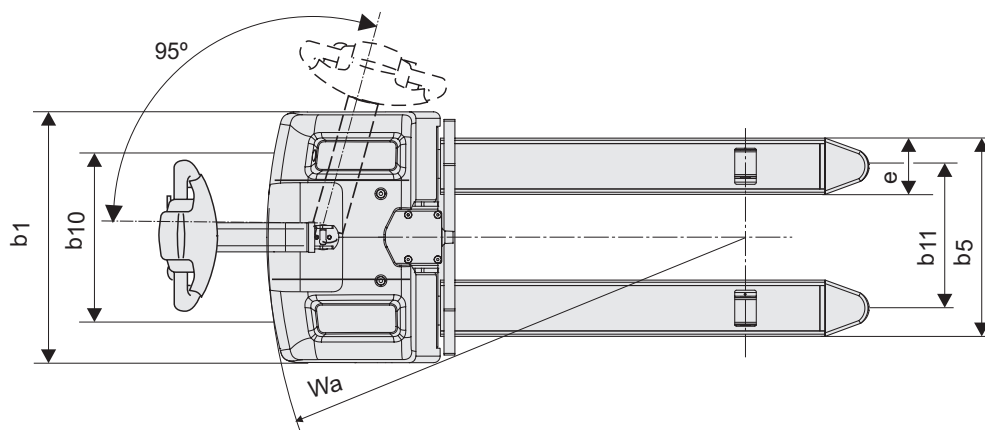
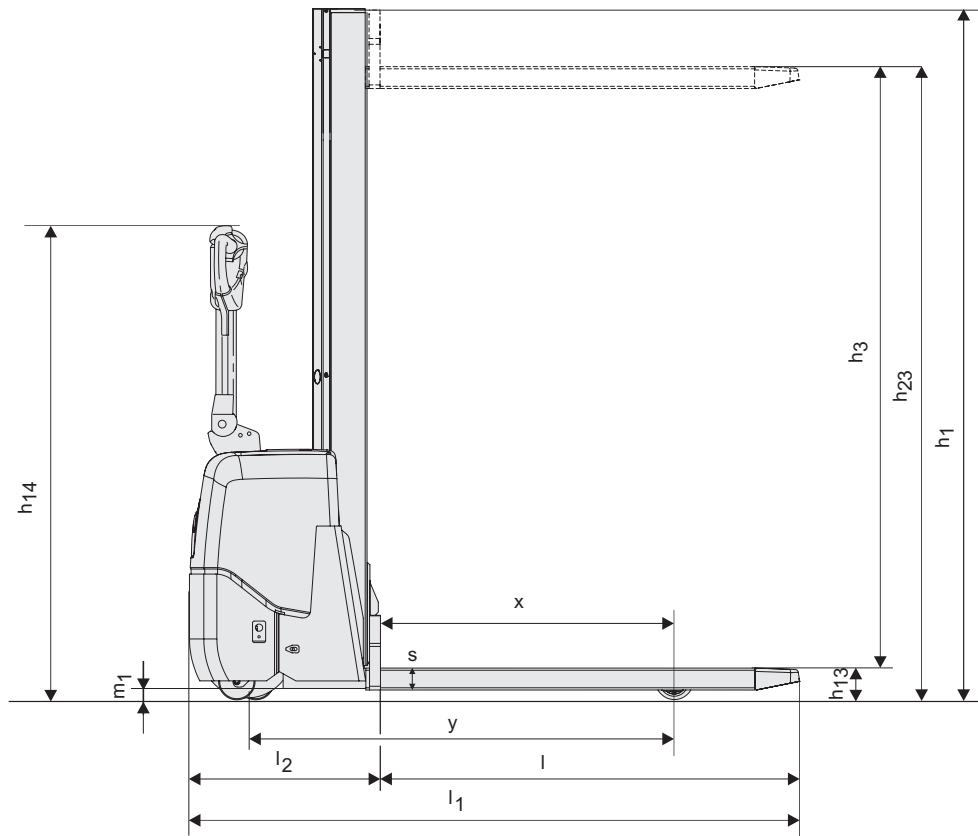

# Elevatore elettrico a timone

Caratteristiche elevatori elettrici					SP10S
Identificazione	1.1	Costruttore			Toyota
	1.2	Modello			SP10S
	1.3	Alimentazione			Elettrico
	1.4	Guida			A timone
	1.5	Portata nominale	Q	kg	1000
	1.6	Baricentro	c	mm	600
	1.8	Distanza schiena forche/asse ant.	x	mm	800
	1.9	Interasse	y	mm	1210
Peso	2.1	Peso del carrello, compresa la batteria		kg	560
	2.2	Pressione, con carico, su ruota trazione/ pivottante/ rulli bracci di supporto		kg	580/—/515
	2.3	Pressione, a vuoto, su ruota trazione/ pivottante/ rulli bracci di supporto		kg	400/—/80
Ruote	3.1	Ruota trazione/pivottante/rulli forche (PU=Polietilene)			Tractothan/PU/PU
	3.2	Dimensione rullo, anteriore		mm	Ø 250x60
	3.3	Dimensione ruota, posteriore		mm	Ø 85
	3.4	Ruote aggiuntive (dimensioni)		mm	—
	3.5	Ruote, numero anteriore/posteriore (x=ruote comandate)			2-1x/2
	3.6	Carreggiata anteriore	b <sub>10</sub>	mm	480
	3.7	Carreggiata posteriore	b <sub>11</sub>	mm	1000—1400
Dimensioni	4.2	Ingombro minimo	h <sub>1</sub>	mm	1890
	4.4	Sollevamento forche	h <sub>3</sub>	mm	1500
		Altezza di sollevamento	h <sub>23</sub>	mm	1540
	4.5	Ingombro massimo	h <sub>4</sub>	mm	2040
	4.9	Altezza timone in posizione di guida, min./max.	h <sub>14</sub>	mm	1300
	4.15	Altezza, forche abbassate	h <sub>13</sub>	mm	40
	4.19	Lunghezza totale	l <sub>1</sub>	mm	1680
	4.20	Lunghezza carrello forche escluse	l <sub>2</sub>	mm	530
	4.21	Larghezza telaio	b <sub>1</sub> /b <sub>2</sub>	mm	700/1100—1500
	4.22	Dimensioni forche	s/e/l	mm	40/100/1150
	4.25	Scartamento esterno forche	b <sub>5</sub>	mm	250—800
	4.26	Scartamento interno bracci di supporto	b <sub>4</sub>	mm	900—1300
	4.27	Larghezze bracci di supporto	b <sub>14</sub>	mm	100
	4.32	Luce da terra, centro dell'interasse	m <sub>1</sub>	mm	26
4.34	Corridoio di stivaggio per pallet 800x1200 nel senso della lunghezza	A <sub>st</sub>	mm	2130	
4.35	Raggio di sterzata	W <sub>a</sub>	mm	1365	
Dati sulle prestazioni	5.1	Velocità di trazione, con/senza carico		km/h	4,3/5,4
	5.2	Velocità di sollevamento, con/senza carico		m/s	0,10/0,19
	5.3	Velocità di discesa, con/senza carico		m/s	0,15/0,14
	5.8	Pendenza superabile, con/senza carico		%	5/10 <sup>2)</sup>
	5.10	Freno di servizio			Elettromagnetico
Motore elettrico	6.1	Potenza motore di trazione S2 60 min		kW	0,5
	6.2	Potenza motore di sollevamento a S3 5%		kW	1,4
	6.4	Tensione batteria, capacità nominale K <sub>s</sub>		V/Ah	2x12/63
	6.5	Peso batteria		kg	2x23
Altri	8.1	Tipo di controllo motore			Transistore., continuo
	8.4	Livello acustico al conducente in base a EN 12 053		dB(A)	66

1) Con b<sub>5</sub> = 685 mm, il telaio ha una larghezza di 790 mm.

2) Misurata sulla base degli standard della casa madre.

Le prestazioni e le dimensioni del carrello sono nominali e soggette a tolleranze.

I prodotti e le specifiche tecniche Toyota possono subire modifiche senza preavviso

# Montanti

# Easymover

Modello			SP10S	
$h_{23}$	Altezza sollevamento ( $h_{13}+h_3$ )	mm	1540	1960
$h_3$	Sollevamento forche	mm	1500	1920
$h_1$	Ingombro minimo	mm	1890	2310
$h_4$	Ingombro massimo	mm	2040	2460

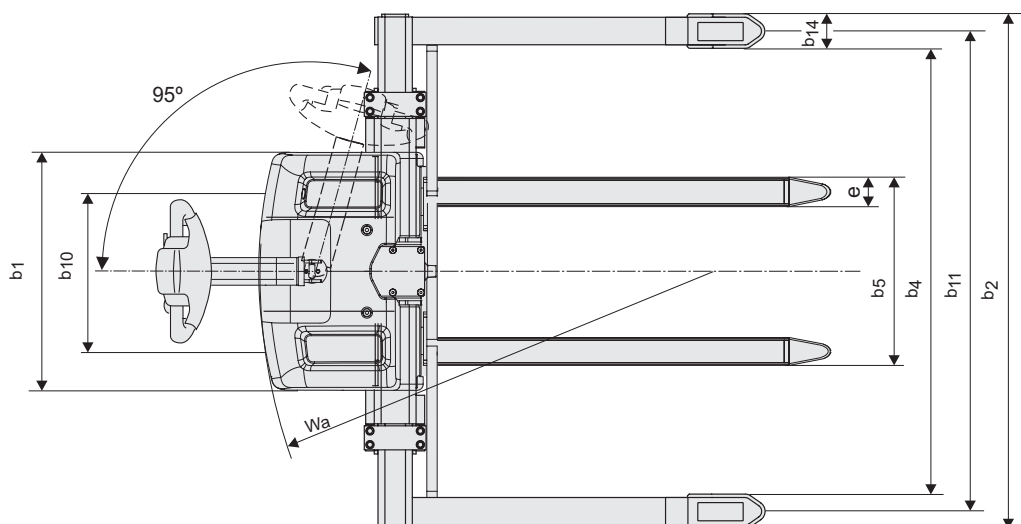
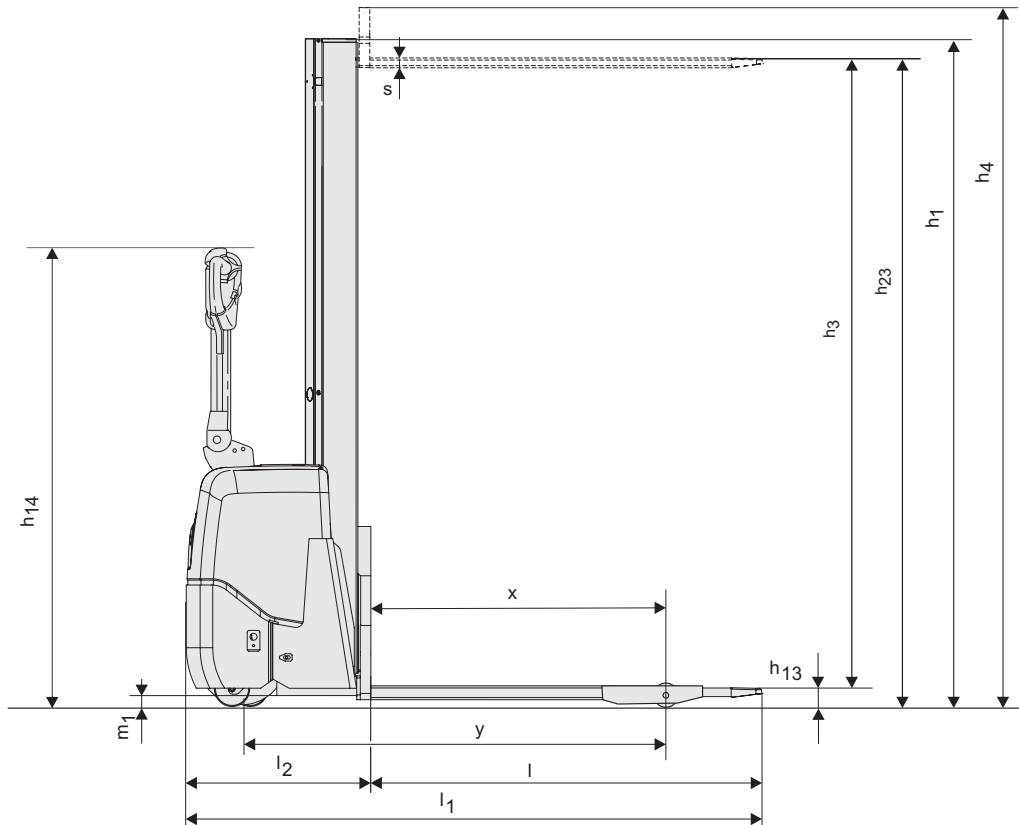

---

## Caratteristiche carrello:

- Ruote pivotanti con sistema Toyota Castorlink (escluso SP10S)
- Controllo a timone
- Selettore della direzione e della velocità di marcia
- Comandi di sollevamento e discesa sul timone
- Interruttore di sicurezza antischiacciamento
- Indicatore dello stato della batteria a LED
- Interruttore di emergenza a pulsante
- Clacson



TP-Technical Publications, Sweden — 745500-300, version 2, 1110